

cod. 5808109

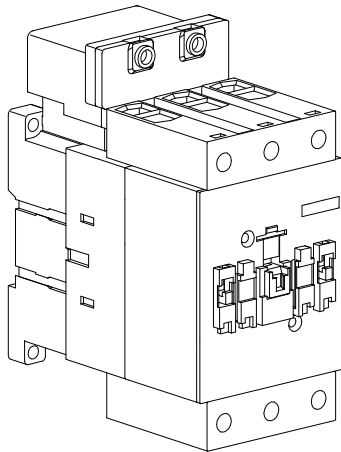

schema
contatti

contact
diagrams

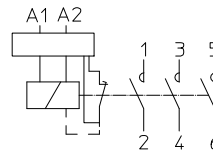

Assorbimento bobina: spunto 250 VA holding 18 VA (4 W)
Coil consumption: inrush

Fusibili di protezione Short circuit protection fuses

Tipo di coordinamento		Ue 440V Ik ≤ 50kA	Ue 690V Ik ≤ 35kA
Coordination type			
2	gG	160A	125A
2	aM	125A	100A
1	gG	200A	160A

Fusibili per contatti ausiliari: gG 10A

Auxiliary contact fuses: gG 10A

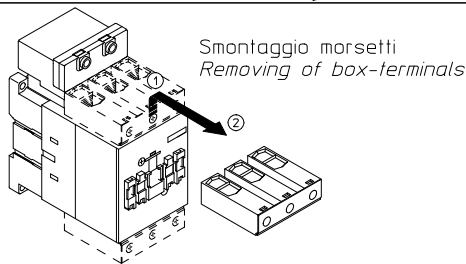

Connessioni circuiti principali
Main circuit connections

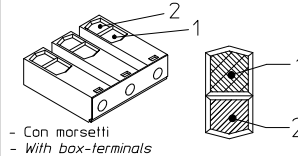

Sezione del cavo (mm²)
Size of cable (mm²)
flessibile o semirigido
flexible or stranded

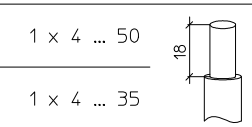

Coppia di chiusura
Tightening torque

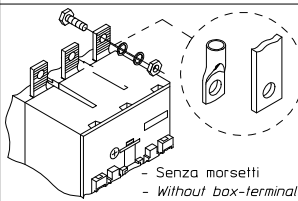
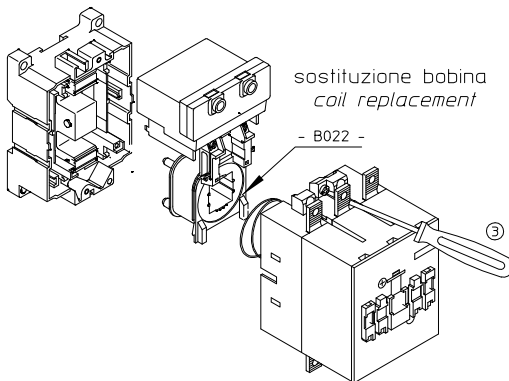
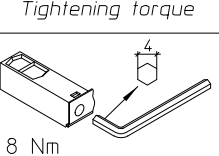

- Cavi fino a 70 mm²
- Bande: 15x3
- Dimensione viti: M5x15
- Viti, rosette e dadi non sono incluse al contattore.
- Cables up to 70 mm²
- Bars: 15x3
- Screws size: M5x15
- Screws, washers and nuts are not supplied with the contactor.

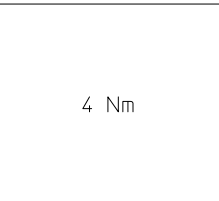

Connessioni circuiti ausiliari
Auxiliary circuit connections

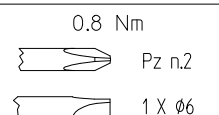
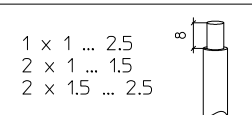

ATTENZIONE: Pericolo di scosse elettriche.
Installazione e manutenzione eseguita solo da personale qualificato.
Togliere tensione prima d'intervenire. Seguire le istruzioni di servizio.
Grado di protezione IP10 (con morsetti).



WARNING: Hazard of electrical shock.
Installation and maintenance by qualified personnel only.
Remove power before servicing. Follow the operating instructions. Protection degree IP10 (with box-terminals).

ATTENTION: Risque de choc électrique.
Installation et maintenance effectuées uniquement par du personnel qualifié.
Déconnectez l'alimentation avant de travailler. Suivez les instructions.
Degré de protection IP10 (avec le clamp)

INSTALLAZIONE

- Non montare o smontare il contattore se la linea e' in tensione.
- Inserire a monte del contattore opportuni dispositivi di protezione dal corto circuito (fusibili, interruttori).
- Posizione di lavoro: sul piano verticale come indicato nei disegni di ingombro.
- Messa in opera: verificare azionando manualmente il contattore (con linea sezionata) che il movimento di chiusura-apertura non sia ostacolato da detriti penetrati all'interno durante le operazioni di montaggio.
- Controllare che la tensione di comando sia corretta e che le oscillazioni di tensione rimangano entro 85%-110% della tensione nominale.
- Verificare che i componenti (contatti, rele', automatismi, ecc.) che azionano la bobina, non diano luogo a funzionamenti instabili, provocando ravvicinate operazioni di chiusura e apertura del contattore.
- Non eseguire operazioni con tensione sui poli senza la camera spegriarco.

MANUTENZIONE

- Ispezionare (operando frontalmente) periodicamente lo stato di usura dei contatti ed eventualmente sostituirli se usurati.
- A seguito di un cortocircuito controllare lo stato dei contatti. Eventuali leggere saldature dei medesimi possono essere separate con un cacciavite.

MOUNTING

- Do not mount or remove contactor with power connected.
- Provide adequate circuit protection (fuses, circuit breakers) on the supply side of the contactor.
- Working position: in the vertical plane as shown in the drawings.
- Installation: check that closing-opening movement is free by manually actuating the contactor (POWER OFF) after installation.
- Ensure that control voltage remains within 85%-110% of rated coil voltage.
- Check that components (switches, control relas, output modules, etc.) driving the coil do not cause unsteady operations resulting in uncontrolled breaking and making operations of the contactors.
- Do not operate with power connected without the arc chute.

MAINTENANCE

- Periodically check (frontally operating) the contacts wear and replace them if necessary.
- After a short circuit check the contacts condition. Light contact weldings can be separated by a screwdriver.



INGOMBRI e FISSAGGI

Overall and fixing dimensions

Fissare con 2 viti M5 o equivalenti
Lock by 2 screws M5 or equivalent

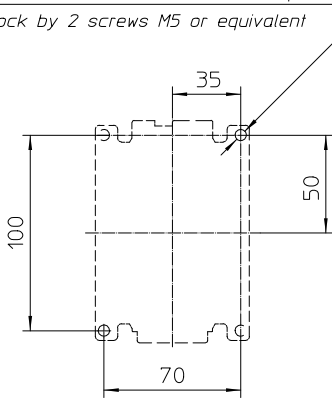

Non previsto il montaggio su canalina
Fitting on rail not possible

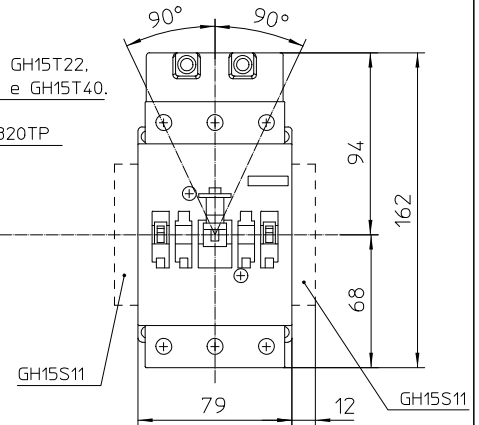
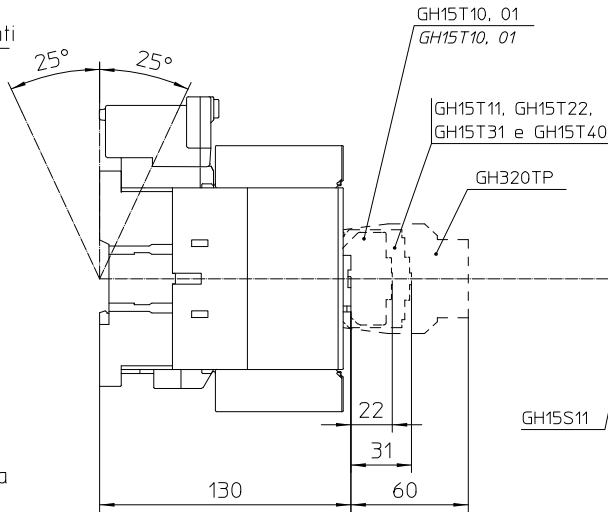

ACCESSORI

Accessories

CONTATTI AUSILIARI PER MONTAGGIO LATERALE (massimo 2 per contattore)
SIDE MOUNTING AUXILIARY CONTACT BLOCKS (maximum 2 per contactor)

CONTATTI AUSILIARI PER MONTAGGIO FRONTALE
TOP MOUNTING AUXILIARY CONTACT BLOCKS

n. catalogo
catalogue n. GH15S11

tipo contatti
contact types 1NO-1NC

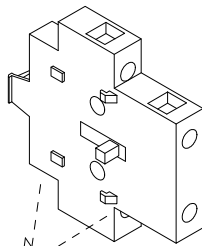

n. catalogo
catalogue n. GH15T10
GH15T01

tipo contatti
contact types 1NO
1NC

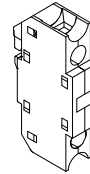

n. catalogo
catalogue n. GH15T40
GH15T31
GH15T22
GH15T11

tipo contatti
contact types 4NO
3NO-1NC
2NO-2NC
1NO-1NC

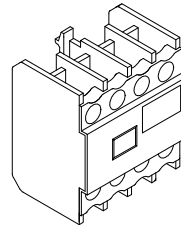

INTERBLOCCO MECCANICO
MECHANICAL INTERLOCK
n. catalogo
catalogue n. BM0H

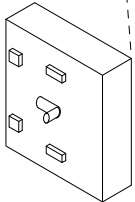

TEMPORIZZATORE PNEUMATICO
(predisponibile con ritardo ON opp. OFF)
PNEUMATIC TIMER
(settable for ON or OFF delay)
n. catalogo
catalogue n. GH320TP1
GH320TP2

campo di regolaz.
adjustable range 0.3-30s
10-180s

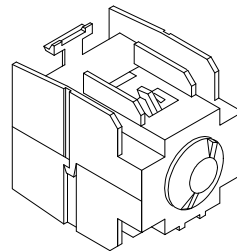

RICAMBI

Spare parts

Si possono sostituire le seguenti parti:

- contatti principali n. catalogo CP-GH15MT-10
- camera spegningarco n. catalogo PF-GH15MT
- bobina elettromagnetica n. catalogo B022
- blocchetti contatti ausiliari n. catalogo (vedi accessori)

The following components can be replaced:

- main contacts catalogue n. CP-GH15MT-10
- arc chute catalogue n. PF-GH15MT
- magnet coil catalogue n. B022
- auxiliary contact blocks catalogue n. (see accessories)