

cod 5807585

Bobina a.c.
AC coil

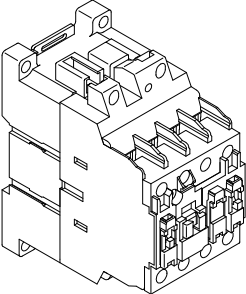

Bobina c.c.
DC coil

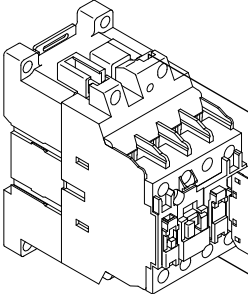

Bobina a.c.
AC coil

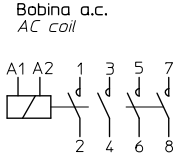

Bobina c.c.
DC coil

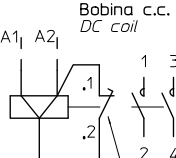

		GH15FN	GH15GN
le	AC-1 A	50	63
le	AC-3 A 440V	32	37
	AC-3 kW 400V	15	18,5

MONTAGGIO
Mounting

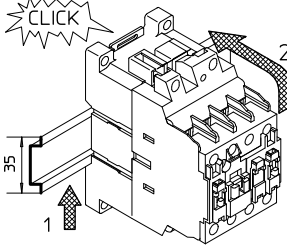

SMONTAGGIO
Dismantling

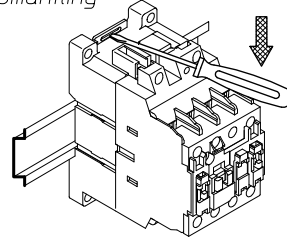

Assorbimento bobina: spunto 250 VA ritenuta 18 VA
Coil consumption: inrush holding

SOSTITUZIONE BOBINA
Coil replacement

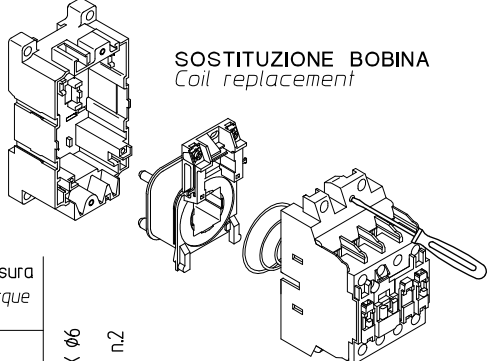

	Sezione del cavo (mm ²) Size of cable (mm ²)		Coppia di chiusura Tightening torque
	Flessibile Flexible	Semirigido Stranded	
Conessioni circuiti principali Main circuit connections	1 X 1.5 - 6 2 X 1.5 - 6	1 X 1.5 - 10 (1) 2 X 2.5 - 10 (1)	2.3Nm
Conessioni circuiti ausiliari Auxiliary circuit connections	1 X 1 - 2.5 2 X 1 - 1.5 2 X 1.5 - 2.5	1 X 1 - 2.5 2 X 1 - 1.5 2 X 1.5 - 2.5	0.8 - 1.2Nm



bloccare anche le viti dei terminali non utilizzati
lock also the screws of non-utilized terminals

(1) 16mm² con apposito capocorda a forcella
16mm² with suitable fork terminal

Fusibili di protezione dal corto circuito/Short circuit protection fuses

Tipo di coordinamento Coordination type	Ue 440V GH15FN	Ik ≤ 50kA		Ue 690V Ik ≤ 35kA	
		GH15FN	GH15GN	GH15FN	GH15GN
2 gG	50A	63A	40A	50A	
1 gG	80A	100A	63A	80A	

Fusibili per contatti ausiliari: gG 10A
Auxiliary contact fuses: gG 10A

ATTENZIONE: Pericolo di scosse elettriche o bruciate. Installazione e manutenzione eseguita solo da personale qualificato. Togliere tensione prima d'intervenire. Seguire le istruzioni di servizio. Grado di protezione IP10



WARNING: Electrical Shock Hazard. Installation and maintenance by qualified personnel only. Isolate before servicing. Follow the operating instructions. Protection degree IP10

INSTALLAZIONE

- Non manovrare a mano se la linea di alimentazione non e' sezionata.
- Inserire a monte del contattore opportuni dispositivi di protezione dal cortocircuito.
- Posizione di lavoro: sul piano verticale come indicato nei disegni di ingombro.
- Messa in opera: verificare che il movimento di chiusura-apertura non sia ostacolato da eventuali corpi estranei penetrati dentro il contattore durante le operazioni di montaggio e collegamento.
- Controllare che la tensione di comando sia corretta e che le oscillazioni di tensione siano contenute nel campo 0,85...1,1Us.
- Verificare che i componenti (pressostati, termostati etc.) che azionano il circuito di comando del contattore, non diano luogo a funzionamenti instabili, provocando ravvicinate operazioni di chiusura e apertura del contattore.

MANUTENZIONE

- Un ronzio del pacco magnetico denuncia che all'interno del contattore e' penetrato un corpo estraneo (pezzi di filo, di isolante, di limatura di ferro ecc.). Per eliminare il ronzio scollegare il contattore, aprirlo e pulire il piano magnetico da quanto penetrato.
- Ispezionare (operando frontalmente) periodicamente lo stato di usura dei contatti.
- A seguito di un cortocircuito controllare lo stato dei contatti. Eventuali saldature delle pastiglie di contatto possono essere separate con un cacciavite.

MOUNTING

- Do not operate by hand with connected power supply.
- Adequate protections against short-circuits must be provided on the supply line of the contactor.
- Working position: in the vertical plane as shown in the overall drawings.
- Installation: check that closing-opening movement is free from any external body which may have fallen inside the contactor during mounting and wiring operations.
- Check that control voltage is correct, during operation the voltage fluctuation must be limited in the range 0,85...1,1Us.
- Check that components (pressostats, thermostats etc.) driving the contactor control circuit do not cause unsteady operations that may cause uncontrolled breaking and making operations of the contactors.

MAINTENANCE

- Noise from the electromagnet means that a foreign body has penetrated into the contactor (pieces of wire, of insulation coating, iron filings etc.). For removing the noise disconnect the contactor, disassemble it and clean the magnetic surface from the debris.
- Periodically check (frontally operating) the contact wear.
- After a short circuit check the contact conditions. Should there be some contact tip welded, disjoin them by a screwdriver.

ACCESSORI

ACCESSORIES

CONTATTI AUSILIARI PER MONTAGGIO LATERALE (massimo 2 per contattore)
SIDE MOUNTING AUXILIARY CONTACT BLOCKS (maximum 2 per contactor)

n. catalogo catalogue n.	tipo contatti contact types
GH15S11	1NO-1NC

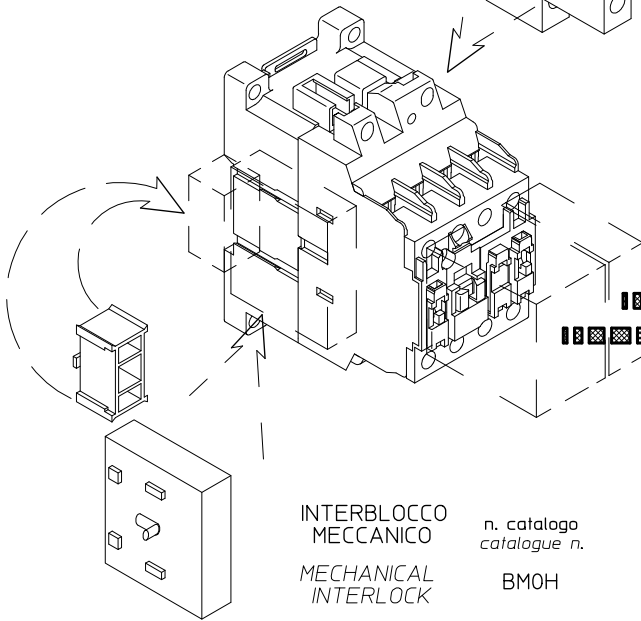
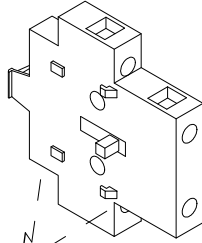

INTERBLOCCO
MECCANICO
MECHANICAL
INTERLOCK
n. catalogo
catalogue n.
BMOH

CONTATTI AUSILIARI PER
MONTAGGIO FRONTALE
TOP MOUNTING
AUXILIARY CONTACT BLOCKS

n. catalogo catalogue n.	tipo contatti contact types
GH15T10	1NO
GH15T01	1NC

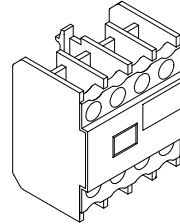
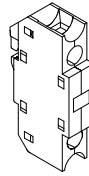

n. catalogo catalogue n.	tipo contatti contact types
GH15T40	4NO
GH15T31	3NO-1NC
GH15T22	2NO-2NC
GH15T11	1NO-1NC

TEMPORIZZATORE
PNEUMATICO
(predisponibile con
ritardo ON opp. OFF)
PNEUMATIC TIMER
(setteable for ON or OFF delay)

n. catalogo catalogue n.	campo di regolaz. adjustable range
-----------------------------	---------------------------------------

GH320TP1	0.3-30s
GH320TP2	10-180s

INGOMBRI E FISSAGGI:

Overall and fixing dimensions:

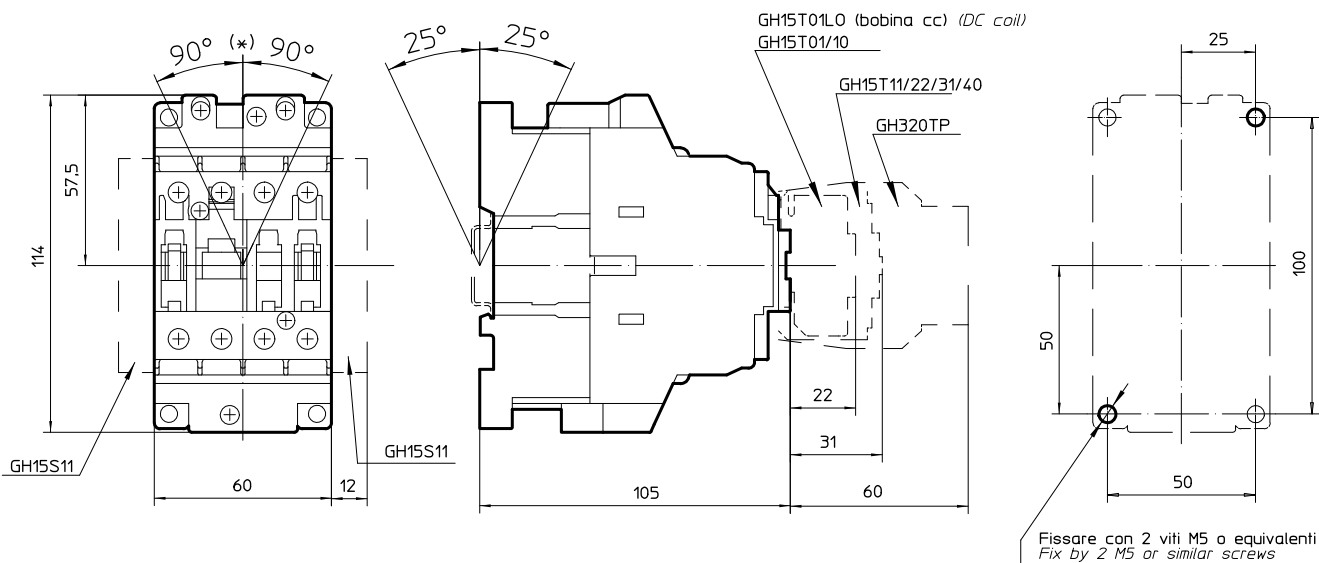

(*) Per il montaggio su profilato non orizzontale e' necessario montare, nella parte inferiore, un blocco d'arresto del contattore.
When rail is not horizontal it is necessary to fit, in the lower part, a grip block for the contactor.